

Πειραιάς, 17/02/2026

ΠΡΟΣΚΛΗΣΗ ΥΠΟΒΟΛΗΣ ΠΡΟΣΦΟΡΩΝ

Προμήθεια & Εγκατάσταση τριάντα (30) γραφείων υποδοχής επιβατών (check in booths) για την τέντα του Επιβατικού Σταθμού Κρουαζιέρας Β' «Θεμιστοκλής» της ΟΛΠ Α.Ε

Ο Οργανισμός Λιμένος Πειραιώς Α.Ε. προκηρύσσει ανοικτό διαγωνισμό για την **Προμήθεια & Εγκατάσταση τριάντα (30) γραφείων υποδοχής επιβατών (check in booths) για την τέντα του Επιβατικού Σταθμού Κρουαζιέρας Β' «Θεμιστοκλής» της ΟΛΠ Α.Ε** σύμφωνα με το Παράρτημα Ι Τεχνική Περιγραφή.

ΠΙΝΑΚΑΣ ΠΕΡΙΕΧΟΜΕΝΩΝ

1. ΑΝΤΙΚΕΙΜΕΝΟ ΤΟΥ ΔΙΑΓΩΝΙΣΜΟΥ:	2
2. ΥΠΟΒΟΛΗ ΦΑΚΕΛΟΥ ΠΡΟΣΦΟΡΑΣ:	2
3. ΧΡΟΝΟΣ ΙΣΧΥΟΣ ΠΡΟΣΦΟΡΩΝ.....	3
4. ΧΡΟΝΟΣ ΚΑΙ ΤΟΠΟΣ ΠΡΟΜΗΘΕΙΑΣ ΚΑΙ ΕΓΚΑΤΑΣΤΑΣΗΣ	3
5. ΚΡΙΤΗΡΙΟ ΚΑΤΑΚΥΡΩΣΗΣ	3
6. ΚΑΤΑΒΟΛΗ ΤΙΜΗΜΑΤΟΣ – ΠΛΗΡΩΜΗ.....	4
7. ΔΙΑΤΑΞΕΙΣ.....	5
ΠΑΡΑΡΤΗΜΑ Ι ΤΕΧΝΙΚΗ ΠΕΡΙΓΡΑΦΗ	6
ΠΑΡΑΡΤΗΜΑ ΙΙ ΥΠΟΔΕΙΓΜΑ ΟΙΚΟΝΟΜΙΚΗΣ ΠΡΟΣΦΟΡΑΣ	10
ΠΑΡΑΡΤΗΜΑ ΙΙΙ ΥΠΟΔΕΙΓΜΑ ΥΠΕΥΘΥΝΗΣ ΔΗΛΩΣΗΣ	11

1. ΑΝΤΙΚΕΙΜΕΝΟ ΤΟΥ ΔΙΑΓΩΝΙΣΜΟΥ:

Στο πλαίσιο της συνεχούς βελτίωσης των Επιβατικών Σταθμών Κρουαζιέρας της ΟΛΠ ΑΕ και ενόψει της επερχόμενης σεζόν κρουαζιέρας 2026, κρίνεται απαραίτητη η προμήθεια και εγκατάσταση (30) γραφείων υποδοχής επιβατών (check in booths) για την τέντα του Επιβατικού Σταθμού Κρουαζιέρας Β' «Θεμιστοκλής» της ΟΛΠ Α.Ε όπου οι εταιρείες κρουαζιέρας διενεργούν τη διαδικασία check-in για τους επιβάτες τους, ως εξής:

- 24 γραφεία υποδοχής επιβατών (booths), ήτοι 12 σε κάθε πλευρά της τέντας.
- 6 γραφεία υποδοχής επιβατών (booths) για εξυπηρέτηση VIP επιβατών

Η εγκατάσταση των γραφείων υποδοχής (booths) αναμένεται να προσφέρει πλεονεκτήματα, μεταξύ άλλων:

- Ένα πιο σύγχρονο και φιλόξενο περιβάλλον για τους επιβάτες και τους συνεργάτες του λιμανιού.
- Μια επαγγελματική αισθητική που αναβαθμίζει τη συνολική εικόνα του Πειραιά ως Λιμανιού Κρουαζιέρας.

2. ΥΠΟΒΟΛΗ ΦΑΚΕΛΟΥ ΠΡΟΣΦΟΡΑΣ:

Οι ενδιαφερόμενοι καλούνται να υποβάλλουν τις προσφορές τους, όπως ορίζεται στο Άρθρο 2 της Πρόσκλησης, σε **ψηφιακό φάκελο μορφής .zip** (όχι rar), στην ηλεκτρονική διεύθυνση procurement@olp.gr. Ο φάκελος θα πρέπει να περιλαμβάνει τους δύο (υπο)φακέλους που αναφέρονται παρακάτω και να είναι μεγέθους έως και **35 MB**. Οι (υπο)φάκελοι πρέπει να προστατεύονται με διαφορετικό κωδικό, οι οποίοι θα ζητηθούν σε ξεχωριστά στάδια της διαδικασίας αξιολόγησης.

Καταληκτική ημερομηνία υποβολής: **27/02/2026** και ώρα **16:00**

Οι ενδιαφερόμενοι δύνανται να λάβουν επιπρόσθετες πληροφορίες και διευκρινήσεις σχετικά με το διαγωνισμό, καταθέτοντας σχετικά ερωτήματα μέχρι και 3 ημέρες πριν τη λήξη της προθεσμίας υποβολής προσφορών, μέσω e-mail στο Τμήμα Προμηθειών στη διεύθυνση: procurement@olp.gr.

2.1. (ΥΠΟ)ΦΑΚΕΛΟΣ ΔΙΚΑΙΟΛΟΓΗΤΙΚΩΝ ΣΥΜΜΕΤΟΧΗΣ – ΤΕΧΝΙΚΗΣ ΠΡΟΣΦΟΡΑΣ, ο οποίος θα περιλαμβάνει:

1. Υπεύθυνη Δήλωση του Παραρτήματος IV, υπογεγραμμένη από νόμιμο, μέσα στην οποία θα αναφέρεται ότι η προσφορά είναι σύμφωνη με τους όρους της παρούσας Πρόσκλησης και των Τεχνικών Προδιαγραφών.
2. Πιστοποιητικό Αναλυτικής Εκπροσώπησης, (ΓΕΜΗ) το οποίο να βρίσκεται εν ισχύ κατά την ημ/νία υποβολής της Προσφοράς και από το οποίο να προκύπτει το όνομα του Νόμιμου Εκπροσώπου.

3. Τεχνική περιγραφή των προσφερόμενων ειδών σύμφωνα με τις απαιτήσεις του διαγωνισμού, όπως αναλύονται στο **Παράρτημα Ι**. Συμπληρωματικά, επισυνάπτονται φωτογραφίες με την τωρινά γραφεία, καθώς και παράδειγμα/προσχέδιο με διαστάσεις των ζητούμενων ειδών.

2.2 (ΥΠΟ)ΦΑΚΕΛΟΣ ΟΙΚΟΝΟΜΙΚΗΣ ΠΡΟΣΦΟΡΑΣ

Η Οικονομική Προσφορά θα αποσφραγισθεί εφόσον γίνει αποδεκτή, από την Επιτροπή του διαγωνισμού, η συμμετοχή κάθε υποψηφίου στον διαγωνισμό που πληροί τις τεχνικές απαιτήσεις και προδιαγραφές

Η Οικονομική Προσφορά θα πρέπει να περιέχει συμπληρωμένο το **συνημμένο Παράρτημα ΙΙ**.

Στην τιμή της προσφοράς περιλαμβάνονται οι τυχόν υπέρ τρίτων κρατήσεις ως και κάθε άλλη επιβάρυνση εκτός από το Φ.Π.Α., ενώ ο ΟΛΠ δεν επιβαρύνεται με καμία άλλη δαπάνη (ασφαλιστικές εισφορές, έξοδα καυσίμων, έξοδα μεταφορικών μέσων, αποζημιώσεις, κλπ.). Η τιμή χωρίς ΦΠΑ θα λαμβάνεται υπόψη για τη σύγκριση των προσφορών.

Προσφορά που θέτει όρο αναπροσαρμογής τιμών απορρίπτεται ως απαράδεκτη.

Εφ' όσον από την προσφορά δεν προκύπτει με σαφήνεια η προσφερόμενη τιμή, η προσφορά απορρίπτεται ως απαράδεκτη.

3. ΧΡΟΝΟΣ ΙΣΧΥΟΣ ΠΡΟΣΦΟΡΩΝ

Οι Προσφορές ισχύουν και δεσμεύουν τους ενδιαφερομένους **για ενενήντα (90) ημερολογιακές ημέρες** από την **επόμενη ημέρα** της διενέργειας του διαγωνισμού. Η ισχύς της προσφοράς παρατείνεται υποχρεωτικά, εφόσον ζητηθεί από την ΟΛΠ ΑΕ πριν από τη λήξη της, κατ' ανώτατο όριο για χρονικό διάστημα ίσο με τριάντα (30) ημέρες.

Προσφορά που ορίζει χρόνο μικρότερης ισχύος του παραπάνω απορρίπτεται ως απαράδεκτη.

4. ΧΡΟΝΟΣ ΚΑΙ ΤΟΠΟΣ ΠΡΟΜΗΘΕΙΑΣ ΚΑΙ ΕΓΚΑΤΑΣΤΑΣΗΣ

Ο χρόνος προμήθειας και εγκατάστασης των γραφείων υποδοχής (booths) ορίζεται σε **75 ημέρες από την ημερομηνία ανάθεσης** και θα πρέπει να αναγράφεται ξεκάθαρα στην προσφορά του υποψηφίου.

Ο τόπος παράδοσης και εγκατάστασης των γραφείων υποδοχής (booths) ορίζεται ο **Επιβατικός Σταθμός Κρουαζιέρας Β' «Θεμιστοκλής» της ΟΛΠ Α.Ε.**

5. ΚΡΙΤΗΡΙΟ ΚΑΤΑΚΥΡΩΣΗΣ

Κριτήριο κατακύρωσης ορίζεται η **χαμηλότερη τιμή, εφόσον πληρούνται οι τεχνικές απαιτήσεις και προδιαγραφές** για το **σύνολο** της προμήθειας/εγκατάστασης.

Σε περίπτωση ίδιας προσφερόμενης χαμηλότερης τιμής, το κριτήριο κατακύρωσης θα είναι ο συντομότερος χρόνος παράδοσης και εγκατάστασης των γραφείων.

6. ΚΑΤΑΒΟΛΗ ΤΙΜΗΜΑΤΟΣ – ΠΛΗΡΩΜΗ

Η πληρωμή του Αναδόχου θα γίνει από το Ταμείο της ΟΛΠ ΑΕ εντός εξήντα (60) ημερών από την ημερομηνία ολοκλήρωσης της προμήθειας και εγκατάστασης. Απαραίτητες προϋποθέσεις είναι:

- Παράδοση στο αρμόδιο τμήμα φακέλου που θα περιλαμβάνει όλα τα τεχνικά φυλλάδια, Reports, δελτία εργασιών και σχετικά έγγραφα/δεδομένα, μετά την ολοκλήρωση των εργασιών.
- Έκδοση του σχετικού τιμολογίου
- Υπογραφή του πρωτοκόλλου παραλαβής από την Επιτροπή Παραλαβής της ΟΛΠ ΑΕ.

7. ΔΙΑΤΑΞΕΙΣ

- Πρέπει να αναγράφονται υποχρεωτικά ο τόπος και χρόνος παράδοσης, καθώς και ο χρόνος ισχύος της προσφοράς του Διαγωνιζόμενου.
- Κάθε Διαγωνιζόμενος μπορεί να υποβάλει μόνο μία οικονομική προσφορά. Εναλλακτικές προσφορές δεν γίνονται αποδεκτές.
- Οι τιμές που υποβάλλονται πρέπει να συμφωνούν απολύτως με τους όρους του Διαγωνισμού, θα είναι σταθερές και δεν θα υπόκεινται σε αυξήσεις για οποιοδήποτε λόγο καθ' όλη τη διάρκεια της προμήθειας και εγκατάστασης.
- Αν για οποιονδήποτε λόγο δε διεξαχθεί η υποβολή προσφορών την προαναφερθείσα ημερομηνία ή, αν διεξαχθεί μεν αλλά δεν κατατεθεί καμία προσφορά, θα διενεργηθεί σε νέα ημερομηνία η οποία θα γνωστοποιηθεί στους συμμετέχοντες. Η ίδια διαδικασία μπορεί να επαναληφθεί και δεύτερη φορά.
- Η απόφαση ανάδειξης Αναδόχου, όπως και οι λοιπές αποφάσεις που σχετίζονται με τον Διαγωνισμό, θα λαμβάνονται από το αρμόδιο όργανο Διοίκησης της ΟΛΠ Α.Ε. Βάσει της ανωτέρω απόφασης, θα κοινοποιείται από το τμήμα Προμηθειών του ΟΛΠ στους συμμετέχοντες το αποτέλεσμα του διαγωνισμού. Οι αποφάσεις της ΟΛΠ ΑΕ είναι τελεσίδικες και καμία διαμαρτυρία ή ένσταση κατ' αυτών δεν λαμβάνεται υπόψη από την ΟΛΠ Α.Ε.
- Το όργανο της ΟΛΠ Α.Ε. που είναι αρμόδιο για τη διαδικασία ανάδειξης Αναδόχου δεν δεσμεύεται για την τελική ανάθεση της προμήθειας και δικαιούται να την αναθέσει ή όχι, να αναβάλει, επαναλάβει ή ματαιώσει εν όλω ή εν μέρει τη διαδικασία ανάδειξης Αναδόχου σε οποιοδήποτε στάδιο με αιτιολογημένη απόφασή του, χωρίς καμία υποχρέωση για καταβολή αμοιβής ή αποζημίωσης στους Υποψηφίους. Εάν η διαδικασία αναβληθεί, επαναληφθεί ή ματαιωθεί, οι Οικονομικές Προσφορές που θα έχουν τυχόν ήδη υποβληθεί δεν θα ανοιχτούν.
- Η Συμμετοχή στο Διαγωνισμό γίνεται με ευθύνη του Υποψηφίου, ο οποίος δεν δικαιούται καμίας αποζημίωσης για δαπάνες σχετικές με τη συμμετοχή του στο Διαγωνισμό και τη σύνταξη και υποβολή της Προσφοράς.
- Η ΟΛΠ Α.Ε. δηλώνει ότι έχει προσαρμοστεί πλήρως στις απαιτήσεις του νέου Γενικού Κανονισμού για την Προστασία Δεδομένων και θα τηρήσει τις οικείες διατάξεις σε όλη τη διάρκεια της διαγωνιστικής διαδικασίας.
- Η ΟΛΠ ΑΕ δεν αποτελεί ούτε δημόσιο φορέα ούτε δημόσια αναθέτουσα αρχή και δεν εφαρμόζονται για την ανάθεση των συμβάσεων της οι διατάξεις του ν. 4412/2016 περί δημοσίων συμβάσεων. Επομένως, η ΟΛΠ ΑΕ δεν έχει ειδική νομική υποχρέωση να κοινοποιεί εσωτερικά έγγραφα διαγωνισμών προς τους συμμετέχοντες (και ιδίως σε αυτούς που δεν αναδείχθηκαν ανάδοχοι).

ΠΑΡΑΡΤΗΜΑ Ι ΤΕΧΝΙΚΗ ΠΕΡΙΓΡΑΦΗ

Τα γραφεία υποδοχής reception (ατομικά-check in booths) θα διαθέτουν κατ' ελάχιστον τα παρακάτω χαρακτηριστικά και θα πληρούν τις ακόλουθες προδιαγραφές:

1. Συνολικά 30 τεμ. γραφεία υποδοχής (ατομικά ticket check booths) διατεταγμένα 12 τεμ. σε κάθε πλευρά της τέντας στον Σταθμό Β και 6 τεμ. VIP Booths. Οι ακριβείς θέσεις τοποθέτησης αυτών θα υποδειχθούν από το αρμόδιο τμήμα της ΟΛΠ Α.Ε.
2. Προτεινόμενες διαστάσεις : τελικό ύψος: 1,20m (συν τα ποδαράκια στήριξης), μήκος: 1,40m, πλάτος: 0,65m. Ύψος επιφάνειας υπαλλήλου: 0,90m. Μικρές διαφοροποιήσεις στις διαστάσεις μπορούν να προταθούν από τον ανάδοχο.
3. Ανθεκτικότητα: αντοχή σε ακραίες καιρικές συνθήκες (συμπεριλαμβανομένης της έκθεσης σε υπεριώδη ακτινοβολία, της υγρασίας και των κρούσεων), στη διάβρωση, χρήση σε παράκτια περιβάλλοντα, δομική ακαμψία.
4. Δυνατότητα επιλογής χρώματος: Κατά προτίμηση σε μοντέρνες αποχρώσεις του γκρι έπειτα από την τελική επιλογή του αρμόδιου Τμήματος της ΟΛΠ Α.Ε. Προτάσεις από τον ανάδοχο δεκτές.
5. Υλικό: σκελετός αλουμινίου (κατ' ελάχιστον από προφίλ αλουμινίου τετράγωνο καρέ 25x25) επενδεδυμένο με μασίφ HPL (High-Pressure Laminate, οικολογικό βακελίτη) με πάχος: από 12 mm έως 25 mm
6. Έξτρα ράφι στη μέση για αποθηκευτικό χώρο.
7. Στήριξη: Μεταλλικά ποδαράκια ρυθμιζόμενα με ρεγουλατόρους.
8. Τα γραφεία υποδοχής θα μπορούν να τοποθετηθούν είτε αυτόνομα είτε σε συνδυασμό μεταξύ τους (να περιλαμβάνονται συνδετήρες συγκράτησης).
9. Διάρκεια ζωής τουλάχιστον πέντε χρόνια (με τυπική χρήση).
10. Διαμόρφωση δύο θέσεων ανά πλευρά τέντας ως θέσεις ΑμεΑ, κατάλληλου ύψους για προσέγγιση με αμαξίδιο.
11. Κομψή και μοντέρνα αισθητική.

Σημαντική Σημείωση: Ο ανάδοχος πριν την κατάθεση προσφοράς μπορεί να πραγματοποιήσει επίσκεψη στον χώρο σε συνεννόηση με το αρμόδιο Τμήμα ΟΛΠ.

Επιπλέον ,από τον ανάδοχο θα πραγματοποιηθεί και η τοποθέτηση των οδηγιών συντήρησης – καθαριότητας (εγχειρίδιο) στην ελληνική , για να περιοριστεί η πιθανότητα κακής χρήσης αλλά και να υπάρχει σωστή κατεύθυνση ως προς τον καθαρισμό τους.

Μετά την ολοκλήρωση όλων των ανωτέρω εργασιών, θα παραδοθεί στο αρμόδιο τμήμα αντίστοιχος φάκελος που θα περιλαμβάνει όλα τα τεχνικά φυλλάδια , reports , δελτία εργασιών και σχετικά έγγραφα/δεδομένα.

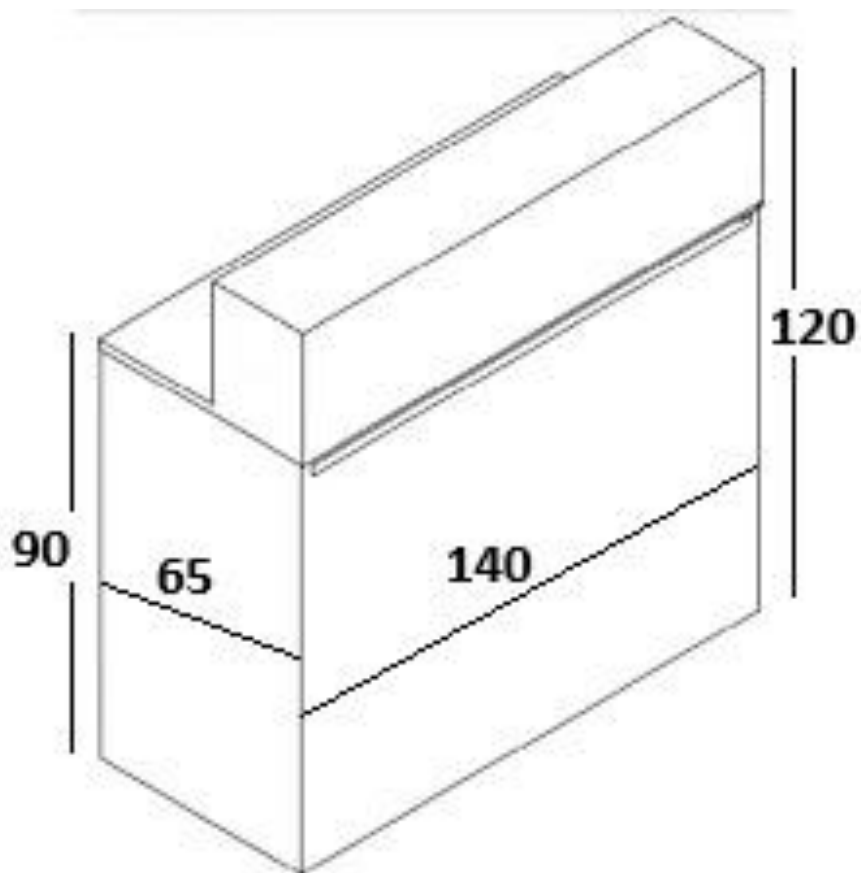

Εικόνα 1 Οι διαστάσεις των γραφείων υποδοχής (booths) ακολουθούν το παραπάνω σχέδιο



Εικόνα 2 Τωρινά γραφεία υποδοχής



Εικόνα 3 Ενδεικτικά νέα γραφεία υποδοχής

ΠΑΡΑΡΤΗΜΑ ΙΙ ΥΠΟΔΕΙΓΜΑ ΟΙΚΟΝΟΜΙΚΗΣ ΠΡΟΣΦΟΡΑΣ

Οικονομική Προσφορά				
Προμήθεια & Εγκατάσταση τριάντα (30) γραφείων υποδοχής επιβατών (check in booths) για την τέντα του Επιβατικού Σταθμού Κρουαζιέρας Β' «Θεμιστοκλής» της ΟΛΠ Α.Ε				
Α/Α	Σύντομη περιγραφή αντικειμένου	Ποσότητα	Τιμή μονάδας €	Συνολική Δαπάνη €
1	Γραφεία υποδοχής επιβατών (check in booths) για την τέντα του Επιβατικού Σταθμού Κρουαζιέρας Β' «Θεμιστοκλής» της ΟΛΠ Α.Ε	30		
ΜΕΡΙΚΟ ΣΥΝΟΛΟ				
Φ.Π.Α. 24% / VAT 24%				
ΟΛΙΚΟ ΣΥΝΟΛΟ				
<p>ΙΣΧΥΣ ΠΡΟΣΦΟΡΩΝ Εενήντα (90) ημέρες από την επόμενη ημέρα της διενέργειας του διαγωνισμού</p> <p>ΧΡΟΝΟΣ ΠΑΡΑΔΟΣΗΣ Θα ορίζεται από τον προσφέροντα με την προϋπόθεση ότι δεν θα υπερβαίνει τις 75 ημέρες από την ημερομηνία ανάθεσης</p> <p>ΤΟΠΟΣ ΠΑΡΑΔΟΣΗΣ Επιβατικός Σταθμός Κρουαζιέρας Β' «Θεμιστοκλής» της ΟΛΠ Α.Ε</p> <p style="text-align: center;">..../...../2026</p> <p style="text-align: center;">Για τον Προσφέροντα <u>Σφραγίδα/ Υπογραφή</u></p>				

ΠΑΡΑΡΤΗΜΑ ΙΙΙ ΥΠΟΔΕΙΓΜΑ ΥΠΕΥΘΥΝΗΣ ΔΗΛΩΣΗΣ



ΥΠΕΥΘΥΝΗ ΔΗΛΩΣΗ (άρθρο 8 Ν.1599/1986)

Η ακρίβεια των στοιχείων που υποβάλλονται με αυτή τη δήλωση μπορεί να ελεγχθεί με βάση το αρχείο άλλων υπηρεσιών (άρθρο 8, παρ. 4 Ν. 1599/1986)

ΠΡΟΣ ⁽¹⁾ :	«ΟΡΓΑΝΙΣΜΟΣ ΛΙΜΕΝΟΣ ΠΕΙΡΑΙΩΣ Α.Ε.» / ΤΜΗΜΑ ΠΡΟΜΗΘΕΙΩΝ						
Ο-Η (όνομα):				Επώνυμο:			
Όνομα και Επώνυμο Πατέρα:							
Όνομα και Επώνυμο Μητέρας:							
Ημερομηνία Γέννησης ⁽²⁾ :							
Τόπος Γέννησης:							
Αριθ. Δελτίου Ταυτότητας::				Τηλ.:			
Τόπος Κατοικίας:			Οδός:			Αριθ:	Τ.Κ.:
Αρ. Τηλεομοιοτύπου (Fax):				Δ/νση Ηλεκτρ. Ταχυδρομείου (E-mail):			

Με ατομική μου ευθύνη και γνωρίζοντας τις κυρώσεις (3), που προβλέπονται από της διατάξεις της παρ. 6 του άρθρου 22 του Ν. 1599/1986, δηλώνω ότι:

- α) Όλα τα πιστοποιητικά, αποδεικτικά εμπειρίας, βεβαιώσεις ή άλλα δικαιολογητικά που περιλαμβάνονται στον Φάκελο Προσφοράς είναι επικυρωμένα αντίγραφα των πρωτότυπων εγγράφων (ή αντίγραφα που εκδόθηκαν ηλεκτρονικά μέσω της ιστοσελίδας της εκδούσας Αρχής) και είναι ακριβή. Αναλαμβάνω την υποχρέωση να προσκομίσω τα πρωτότυπα έγγραφα σε περίπτωση που η υποβληθείσα Προσφορά επιλεγεί ή όταν μου ζητηθεί σε οποιοδήποτε στάδιο της παρούσας Διαγωνισμού.
- β) Έχω ενημερωθεί πλήρως και έχω λάβει γνώση του παρόντος εγγράφου, των τεχνικών προδιαγραφών και τα αποδέχομαι πλήρως.

Ημερομηνία: ... /.../ 20...

Ο – Η Δηλών/-ούσα

(Υπογραφή)

(1) Αναγράφεται από τον ενδιαφερόμενο πολίτη ή Αρχή ή η Υπηρεσία του δημόσιου τομέα, που απευθύνεται η αίτηση.

(2) Αναγράφεται ολογράφως.

(3) «Όποιος εν γνώσει του δηλώνει ψευδή γεγονότα ή αρνείται ή αποκρύπτει τα αληθινά με έγγραφη υπεύθυνη δήλωση του άρθρου 8 τιμωρείται με φυλάκιση τουλάχιστον τριών μηνών. Εάν ο υπαίτιος αυτών των πράξεων σκόπευε να προσπορίσει στον εαυτόν του ή σε άλλον περιουσιακό όφελος βλάπτοντας τρίτον ή σκόπευε να βλάψει άλλον, τιμωρείται με κάθειρξη μέχρι 10 ετών.

(4) Σε περίπτωση ανεπάρκειας χώρου η δήλωση συνεχίζεται στην πίσω όψη της και υπογράφεται από τον δηλούντα ή την δηλούσα.